



Références	Modèles	Code EAN
PRF0120976	NIKOLATESLA HP BL/F/83	

Largeur	83 cm
Finition	Noire, vitrocéramique
Commande	Slider sensible 9 vitesses + Booster
Aspiration automatique par connectivité plaque / hotte	

Mode	Recyclage
Sortie extracteur	150 mm
Débit d'air (m3/h)	145 à 327 (480)
Niveau sonore (db(A))	43 à 62 (72)
Vitesse aspiration	> 5m/s
Puissance	160 w
Filtre à graisse métal	Inclus
Filtre à Charbon céramique très longue durée (5 ans) inclus	KIT0120952
Plug&Play	Tubes de circulation de l'air inclus

4 zones dont 2 modulables

4 sliders sensibles, détection automatique des récipients

Stop&Go, Temperature Manager, Montée en température rapide

Puissance	7,4 kW
-----------	--------

Dimensions packaging	940 x 620 x 380 mm
Poids brut	kg
Poids net :	kg
Unités par palette	6

NIKOLATESLA - INSTALLATIONS POSSIBLES Installatiemogelijkheden

NIKOLATESLA A ÉTÉ CONÇU POUR S'ADAPTER AUX DIFFÉRENTES TYPOLOGIES DE CUISINE. DANS SA VERSION RECYCLAGE STANDARD, NIKOLATESLA EST ÉQUIPÉ DE TOUS LES ÉLÉMENTS NÉCESSAIRES À SON INSTALLATION, Y COMPRIS L'EXCLUSIVE GRILLE CHROMÉE QUI EMBELLIT LA SORTIE D'AIR DANS LA PLINTHE. DANS SA VERSION EXTRACTION, LES TUYAUX SONT EN OPTION ET L'UTILISATEUR POURRA CHOISIR LA CONFIGURATION IDÉALE PAR RAPPORT À SES BESOINS EN TERME D'ARCHITECTURE. EN CE QUI CONCERNE SON INSTALLATION, NIKOLATESLA PEUT ÊTRE POSÉ DIRECTEMENT SUR LE PLAN DE TRAVAIL (STANDARD) OU BIEN INSÉRÉ DANS UN COMPARTIMENT DE 1MM, SANS INTERRUPTION AVEC LE PLAN DE TRAVAIL (FILOTOP).

NikolaTesla is bedoeld om zich aan te kunnen passen aan diverse soorten keukens. In de standaard recirculatieversie komt NikolaTesla met alles wat nodig is voor de installatie, inclusief de speciale verchroomde rand om de sokkel af te werken waar die wordt uitgesneden voor de luchtafvoer. In zijn afzuiguitvoering zijn de kanalen accessoires en kan de klant de configuratie samenstellen op basis van wat nodig is in zijn woning. NikolaTesla kan direct op het werkblad worden geplaatst (STANDAARD) of in een uitsparing van 1mm, op één lijn met het werkbladvlak (IN HET BLAD).



STANDARD

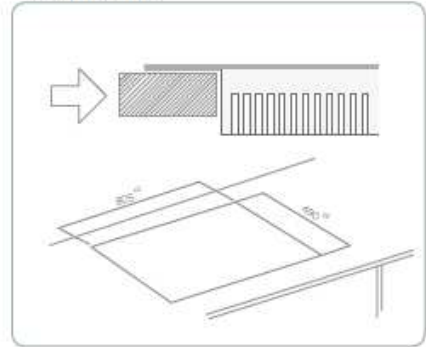

FILOTOP

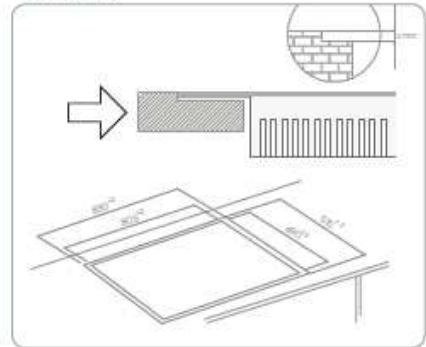

RECYCLAGE Met luchtcirculatie

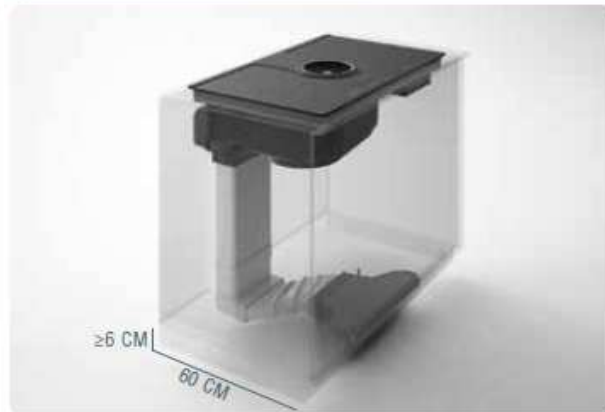

GRÂCE AUX CONNECTIONS SPÉCIALES ELICA L'INSTALLATION PEUT ÊTRE RÉALISÉE AUSSI DANS LES MEUBLES AVEC UNE PLINTHE A UNE HAUTEUR DE SEULEMENT 60 MM.

NIKOLATESLA VERSION RECYCLAGE STANDARD
NikolaTesla standaard recirculatie

